

Befestigungselemente

SolidTack®-Serie

Befestigungssockel für besondere Anforderungen

HellermannTyton

**Befestigungselemente mit Spezialkleber - SolidTack®-Serie**

**Hauptmerkmale**

Die Befestigungselemente mit Spezialkleber sind insbesondere für problematische Oberflächen entwickelt worden. Das bei diesen Elementen verwendete Klebeband besteht komplett aus Acrylat mit einer sehr guten Anfangshaftung. Dadurch können die Sockel auf niederenergetische Kunststoffe wie z.B. PP und PE, aber auch auf lackierte Oberflächen geklebt werden.

Für die Anwendung mit Kabelbindern stehen die Sockel MB3, MB4 und MB5 zur Verfügung. Für die direkte Führung und Befestigung von Flach- und Rundkabeln können die Kabelhalter FKH50 und FKH80 verwendet werden.

**Anwendungen**

Diese Produkte kommen bei pulverlackbeschichteten oder lackierten Oberflächen, wie sie z.B. im Schaltschrank-, Schienenfahrzeug-, Flugzeug- oder Fahrzeugbau zu finden sind, zum Einsatz. Daneben können sie auf Kunststoffverkleidungen, -schutzabdeckungen und -bauteile geklebt werden, welche in vielen anderen Industriezweigen verwendet werden.



Durch das SolidTack®-Klebeband können die Sockel auch auf lackierte Oberflächen geklebt werden.

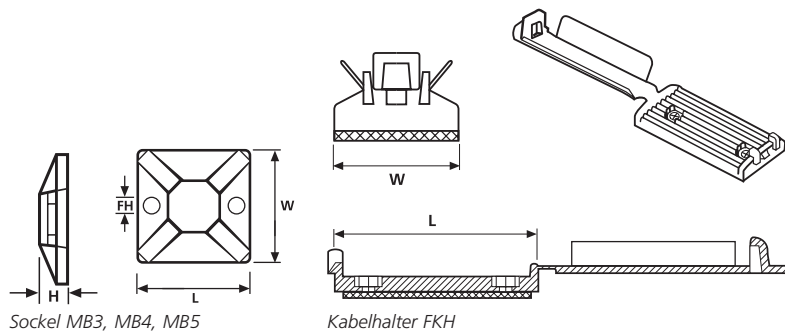

Kleber	Kleber	<b>mod. Acrylat</b>
Betriebstemperatur Kleber		<b>-40 °C bis +90 °C</b>

Materialdaten		
<b>RoHS</b>	Material	<b>Polyamid 6.6 schlagzäh modifiziert (PA66HIR)</b>
	Farbe	<b>Schwarz (BK)</b>
	Betriebstemperatur	<b>-40 °C bis +80 °C</b>
	Brandschutzzeigenschaften	<b>entspricht UL94 HB (ohne Kleber)</b>

Materialdaten		
<b>RoHS</b>	Material	<b>Polyamid 6.6 (PA66)</b>
	Farbe	<b>Schwarz (BK)</b>
	Betriebstemperatur	<b>-40 °C bis +85 °C, kurzfristig bis +105 °C (500 h)</b>
	Brandschutzzeigenschaften	<b>entspricht UL94 V2 (ohne Kleber)</b>



Technische Daten							
Art.-Nr.	Typ	Länge (L)	Breite (W)	Höhe (H)	Ø Befestigungsloch (FH)	Binderbreite max. (G)	Material
<b>MB-Serie</b>							
151-00432	<b>MB3APT</b>	19,0	19,0	3,8	3,1	4,1	PA66
151-00433	<b>MB4APT</b>	28,0	28,0	4,7	4,0	5,4	PA66
151-00434	<b>MB5APT</b>	38,0	38,0	6,4	4,7	10,0	PA66
151-00435	<b>MB5AVHB</b>	38,0	38,0	6,4	4,7	10,0	PA66
<b>Für Kabelbreite max.</b>							
<b>FKH-Serie</b>							
151-00312	<b>FKH50AVHB</b>	56,5	25,0	-	3,1	50,0	PA66HIR
151-00313	<b>FKH80AVHB</b>	86,0	25,0	-	3,1	80,0	PA66HIR

Alle Maße in mm. Technische Änderungen vorbehalten.

**HellermannTyton**

HellermannTyton GmbH  
 Großer Moorweg 45  
 D-25436 Tornesch  
 Tel: +49 (0) 41 22/701-1  
 Fax: +49 (0) 41 22/701-400  
 E-Mail: info@HellermannTyton.de  
 www.HellermannTyton.de